

Více informací.



www.menzimuck.com

- celý sortiment strojů
- distributor, servisní zajištění, kalendář akcí
- kalendář veletrhů a domácích výstav
- fanshop
- multimedia (bržury, průvodce, fotogalerie, videa)
- vícejazyčné
- informace o firmě
- a mnohem více

facebook

www.facebook.com/menzimuck.com

- historie Menzi Muck
- novinky o produktech a firmě
- diskuse o Menzi Muck
- události
- příspěvky od operátorů Menzi Muck a fanoušků

YouTube

www.youtube.com/menzimuck.com

- akce a speciality
- reportáže a TV pořady
- práce a použití Menzi Muck
- příklady použití příslušenství



www.mobile/menzimuck.com

- celý sortiment
- servisní zajištění a důležité kontakty
- kontakt pro více informací - údaje vlevo dole



Menzi Muck M3.
Hbitý, efektivní a na vrcholu technologií.

Nový Menzi M3-serie. Přehled modelů.

M320

- Hydrostatický pohon dvou velkých pojzdových kol.
- Dvě demontovatelná malá řídicí kola.
- Teleskopicky výsuvné opěrné nohy.



M325

- Stejně jako Menzi Muck M320 s:
- Říditelná dvě velká pojzdová kola (řízení zadních kol)



M340

- Hydrostatický pohon všech čtyř velkých kol
- P-Matic paralelní-stabilizace
- Opce: mechanicky, nebo hydraulicky výsuvné horské opěry



	M320		M325		M340	
Poloměr zatažení	7000 mm	22'11"	5200 mm	17'	8100 mm	26'6"
Hmotnost bez vybavení	8500 kg	18739 lb	8800 kg	19400 lb	10200 kg	22487 lb
Pojzdová rychlost	12 km/h	7.5 mph	12 km/h	7.5 mph	10 km/h	7.5 mph

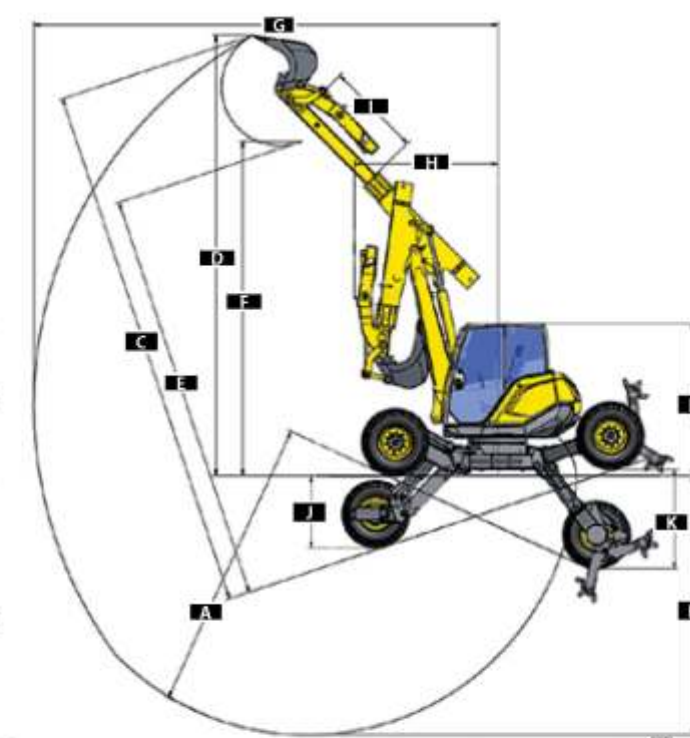
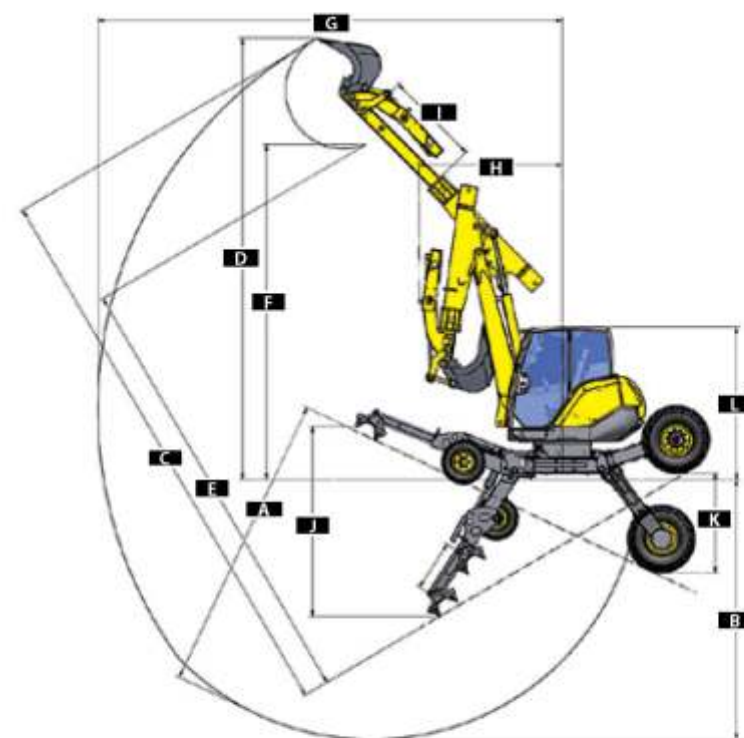
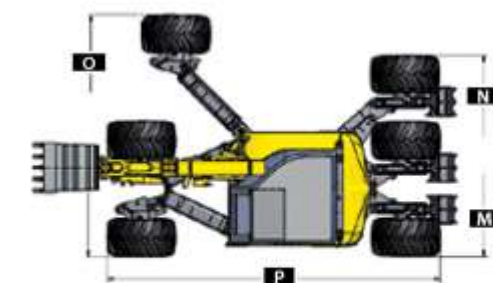
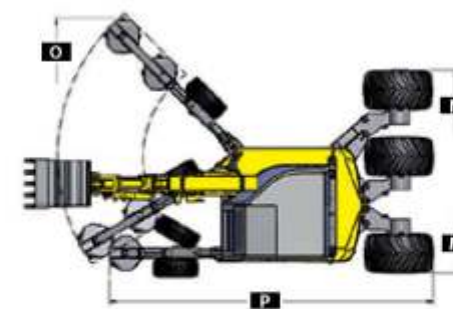
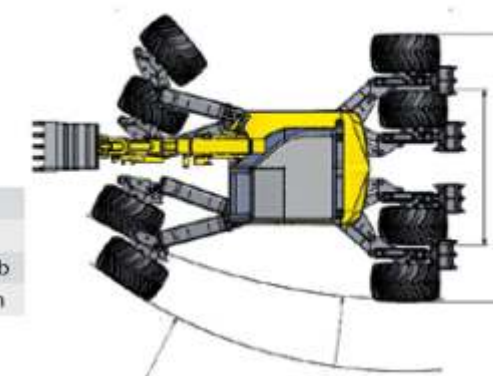

Menzi Muck M3. Specialista ve svahové dostupnosti.

Rozměry v mm	M320	M325	M340			
A Max. hrabací hloubka s vysunutým podvozkem	5000	16'4"	4910	16'1"		
B Max. hrabací hloubka s horizont.nast.podvozkem	4350	14'3"	4350	14'3"		
C Max.hrabací výška s vysunutým podvozkem	9390	30'9"	9450	31'	8830	28'11"
D Max. Excavation height chassis horizontal	7380	24'2"	7380	24'2"	7380	24'2"
E Max. hrabací výška s horizont.nast.podvozkem	7440	24'4"	7500	24'7"	6890	22'7"
F Max. výšpná výška s vysunutým podvozkem	5600	18'4"	5600	18'4"	5600	18'4"
G Max. dosah	7770	25'5"	7770	25'5"	7770	25'5"
H Min. poloměr otáčení	2410	7'10"	2410	7'10"	2410	7'10"
I Délka teleskopu	1600	5'3"	1600	5'3"	1600	5'3"
J Rozsah přestavení předních opěr (M340: přední kola)	3180	10'5"	3180	10'5"	1220	4'
K Rozsah přestavení zadních kol (M340: zadní kola)	1660	5'5"	1670	5'5"	1660	5'5"
L Transportní výška	2550	8'4"	2550	8'4"	2550	8'4"
M Min. - transportní šířka zadních kol	2220	7'3"	2350	7'8"	2220	7'3"
N Max. šířka zadních kol (M340: zadní kola)	4380	14'4"	4600	15'1"	5700	18'8"
O Max. roztažení předních stabilizátorů (M340: přední kola)	6100	20'	6100	20'	5460	17'11"
P Max. délka stabilizátorů / zadní kola	5275	17'3"	5500	18'	5880	19'3"



Ekonomický. Výkonný. Efektivní. Motor, hydraulika, elektrická výbava a chladicí systém .

APM - úspora až 30% paliva.

APM controller (Anticipating Power Management) vytváří rychlou a harmonickou souhru mezi motorem a hydraulickým systémem. Možnost přetěžování motoru je tak snížena na absolutní minimum. Režimy Power, Eco a Fine mode poskytují další pomoc pro efektivní provoz stroje. Funkce Power Lift slouží pro využití maximální síly stroje.

Deutz-Power: Emise Tier IV. Vybaven filtrem pevných částic. Výkonný 4-válcový turbo - dieselový motor Deutz (90 KW / 122 HP) splňující emisní normy výfukových plynů Tier IV.

Chladicí systém.

Velkoryse dimenzovaný chladicí systém (tažný systém), tři separované, koordinované chladiče pro chlazení hydraulického oleje / plnicího vzduchu / vody, s maximální kapacitou chlazení pomocí "side-by-side uspořádání chladičích prvků, s variabilními otáčkami ventilátoru chlazení a možností reverzního chodu. Kondenzátor klimatizace lze odklopit

Opční vybavení:

- automatický centrální mazací systém
- biologicky odbouratelný hydraulický olej
- doplňkový hydraulický filtr
- zdvihací zařízení a vybavení pro silniční provoz
- příprava pro naviják
- LED-přídavné světlo na výložníku
- přídavný box na nářadí
- speciální barevná povrchová úprava
- vedení zpětného oleje a omezovač zdvihu
- elektricky ovládané zpětné ventily
- přídavný hydraulický zámeč na hydraulický válec ramene výložníku
- imobilizer

Otoč s velkým otočným věncem. Axiální pístový hydromotor s automatickou lamelovou brzdou působící přes planetovou převodovku na vnitřní ozubení předimenzovaného otočného věnce (Ø 1000 mm). Maximální krouticí moment je k dispozici v celém rozsahu otáček.

Nádrže:

Provozní palivová nádrž 175 litrů / 46.2 US-gall.
Záložní palivová nádrž v chassis 210 litrů / 55.5 US gall. Obsah hydraulického systému 200 litrů / 52.8 US-gall.

Hydraulický systém

Sensitive Load Sensing hydraulický systém od Linde. Harmonický provozní cyklus je zaměřen na hladký průběh a optimalizovaný výkon. Vysokotlaké pístové čerpadlo pracovní hydrauliky (P1), axiální pístové čerpadlo s variabilním výkonem a uzavřeným okruhem pro pojezd (P2) a zubové čerpadlo pro ventilátor (P3).



Hydraulické válce.

Všechny hydraulické válce podvozku jsou opatřeny pojistnými ventily (ochrana stability stroje v případě přetřetí hydr. hadice). Všechny hydraulické válce ramen jsou opatřeny dobržděním v koncových polohách.

Hydraulické okruhy - hydr. připojení.

Požadované množství litrů /gallonů lze nastavit na barevném displeji.

Hydr. okruh 1 (na rameni)

do 150 l/min. - 39.6 US-gall./min. přes proporcionální pedál - dvoučinný

Hydr. okruh 2 (na rameni)

do 100 l/min. - 26.4 US-gall./min. přes proporcionální-kolébkový přepínač na pravém joysticku - dvoučinný

Hydr. okruh 3 (na rameni)

Pro hydraulický rychloupínač z hlavního tlaku - dvoučinný (opce)

Příprava pro hydraulický naviják

do 120 l/min. - 31.7 US-gall./min. přes proporcionální-kolébkový přepínač na levém joysticku - dvoučinný (opce)

Zpětné vedení (na rameni)

Pro hydraulické bourací kladivo

Leakage vedení - zpětné vedení oleje

Menzi Muck - lídr na poli technologií. Inovace, které z nás dělají číslo jedna.

Světová novinka: Menzi powerboom
Rameno s násobičem síly nové M-série sestává z mnoha unikátních inovačních prvků. Menzi Muck válec ramene je osazen v horizontální poloze ve střední části stroje. Není proto možné, aby došlo ke kolizi např. s pracovním nástrojem.

Široký úhel kinematiky s násobičem síly
Nová kinematika Menzi Muck otevírá nové možnosti: Optimální práce při minimálním poloměru otáčení oproti maximálnímu vysunutí výložníku. Menzi násobič síly poskytuje maximální možné síly v celém pracovním rozsahu.

Porovnání kinematiky ramene výložníku

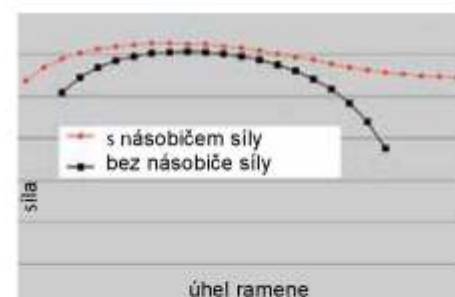

Bezkonkurenční síly

Zdvihací síla @ 3.0 m	6200 kg / 13669 lb
Zdvihací síla @ 4.5 m	3800 kg / 8378 lb
Zdvihací síla @ 6.0 m	2700 kg / 5952 lb
Trhací síla	90000 N / 9178 kp
Rypná síla	54000 N / 5506 kp



Tool management: Zařízení pracující s údaji o množství průtoku a tlaku hydr. oleje dodávaného pro příslušenství stroje. Požadované parametry mohou být uloženy na displeji, a to celkem až pro 15 nástrojů. Jednoduše vyberete předprogramované parametry pro dané příslušenství.



Bagrovací křivka.
Nová kinematika ramene poskytuje o 18 % více pracovního prostoru.



Panoramatická kabina. Péče o operátora je nejdůležitější.

Panoramatická kabina.

Volný výhled na celý pracovní prostor, opěry a kola poskytuje operátorovi bezpečí a celkovou kontrolu ve všech situacích. Kabina poskytuje dokonalý pocit prostoru a mnoho praktických detailů pro zpříjemnění práce.

Komfort a bezpečí.

Ergonomický joystick s proporcionálními ovládacími prvky, pneumaticky odpružené sedadlo s nastavitelnými loketními opěrami a nastavitelnými nožními pedály. Celá kabina byla přebudována s důrazem poskytnout operátorovi maximální komfort.

Bohatá standardní výbava.

„Roll-Over-Protection-System“ – ROPS odpovídá DIN ISO 3471 s ocelolitovinými ochrannými prvky kabiny, otevírací kapotáž opatřena tlumícími písky, čerpadlo pro čerpání paliva s automat. vypínáním, cyklonový vzduchový filtr, integrovaný box na nářadí, rádio s CD/MP3, výkonné topení s individuálním nastavením trysek, výměnný pylový filtr, 8x reflektor, atd.

Palubní deska s LCD displejem.

Jasně a ergonomické uspořádání palubní desky. Analogové ovládací prvky s integrovaným barevným displejem pro zobrazení nejdůležitějších parametrů. Ovládací prvky osvětlené LED diodami.



Možnosti dalšího vybavení kabiny.

- klimatizace
- topení s časovačem
- světelná rampa na střeše kabiny s 10 LED svítilnami, nebo Xenonovými reflektory
- čtyřbodový bezpečnostní pás
- zpětná kamera
- FOPS-střecha
- ochranná mříž na přední sklo
- bezpečnostní sklo (polycarbonát/lexan)