

**NOVÝ**

**Vylepšení**

- 180° otočná Kabina
- Špičkový rozhled
- 136 PS Výkon
- Malý poloměr otáčení
- Velké užitečné zatížení
- Všestranný



**Nový Menzi kolový Dumper 65rd**



044a

**menzi**  
**muck**

# Technické údaje a speciality

## Nový Menzi kolový Dumper 65rd.

### Motor

|                      |                                |
|----------------------|--------------------------------|
| Deutz Turbodiesel    | 3.6 Litru 4-Válec              |
| Výkon motoru         | 100 kW (136 PS)                |
| max. Kroutící moment | 500 Nm @ 1600 min-1            |
| Otáčky motoru        | 2300 min-1                     |
| Alternátor           | 12 V / 55 A / 660 W            |
| Normy spalin         | EU Stupen IV / US Tier 4 final |
| Spalinový filtr      | integrován v motoru            |
| Servisní interval    | 500 provozních hodin           |
| Chladicí systém      | předimenzovaný, regulovatelný  |
| Palivová nádrž       | 105 Litrů                      |
| AdBlue-Nádrž         | 10 Litrů                       |

### Hydraulika

|  |                                  |
|--|----------------------------------|
| Čerpadlo pojezdu                         | 207 l/min @ 400 bar              |
| Čerpadlo pojezdu - opce (Powerline)      | 42 l/min @ 300 bar               |
| Pracovní čerpadlo                        | 65 l/min @ 200 bar               |
| Doplňkové přípojky (opce)                | 4 x dva okruhy                   |
| Zdvíhací funkce pro příslušenství (opce) | Plovoucí poloha, tlumení vibrací |
| Hydraulická nádrž                        | 73 Litrů                         |

### Technická data

|                               |             |
|-------------------------------|-------------|
| Užitečné zatížení             | 6300 kg     |
| Vlastní hmotnost              | od 5500 kg  |
| Celková hmotnost              | od 11800 kg |
| Maximální rychlost            | 30 km/h     |
| Objem nákladu - plně naložený | 3700 l      |
| Objem nákladu - zarovnaný     | 2900 l      |
| Objem korby - vodní hladina   | 1950 l      |
| Poloměr otáčení               | 4505 mm     |



### Uspořádání podvozku

Automobilový pojezd, Dvoustupňový hydrostatický pohon do 30 km/h, maximální tažná síla 53 kN, elektronické řízení, hnací kola: Grader 400/70-R22.5 a DSR08A 315/70-R22.5



180° otáčivá kabina s prostorným, ergonomicky řešeným kokpitem

Robusní centrální kloub s úhlem ohybu +/- 35° a +/- 12° úhlem naklonění



| Vybavení pro otáčení kabiny               | Standard | Komfort (opce) |
|---|----------|----------------|
| prostorná, ergonomicky řešená kabina      | +        | +              |
| 180° otáčivá kabina                       | +        | +              |
| čtyři schody                              | +        | +              |
| ROPS a FOPS testy                         | +        | +              |
| ocelový rám s čelním sklem                | +        | +              |
| plné zasklení kabiny                      | -        | +              |
| odhlučňená kabina bez vibrací             | -        | +              |
| mechanicky odpružené sedadlo              | +        | -              |
| pneumatikky odpružené sedadlo             | -        | +              |
| ergonomický Joystick                      | +        | +              |
| výkonné topení a klimatizace              | -        | +              |
| pylový filtr a recirkulace vzduchu kabiny | -        | +              |
| rádio včetně 2 ks reproduktorů            | -        | +              |
| 6 ks LED reflektorů                       | +        | +              |
| sklopná kabina s hydr. ruční pumpou       | +        | +              |
| sedadlo pro spolujezdce (opce)            | +        | +              |

### Volitelná výbava

- dálková diagnostika
- biologický hydraulický olej
- upevňovací přípojná deska VSS B
- Powerline (hydr. přídatné čerpadlo)
- maják
- silniční výbava
- tažné zařízení
- vyhřívané sedadlo
- zpětná kamera
- povrchová úprava dle specifikace zákazníka

### Příslušenství k 65rd

- sněhový pluh
- sněhová fréza
- mulčovač



Volitelně lze na 65rd osadit Powerline - výkonové hydraulické čerpadlo pro připojení příslušenství.



# Rozměrový výkres

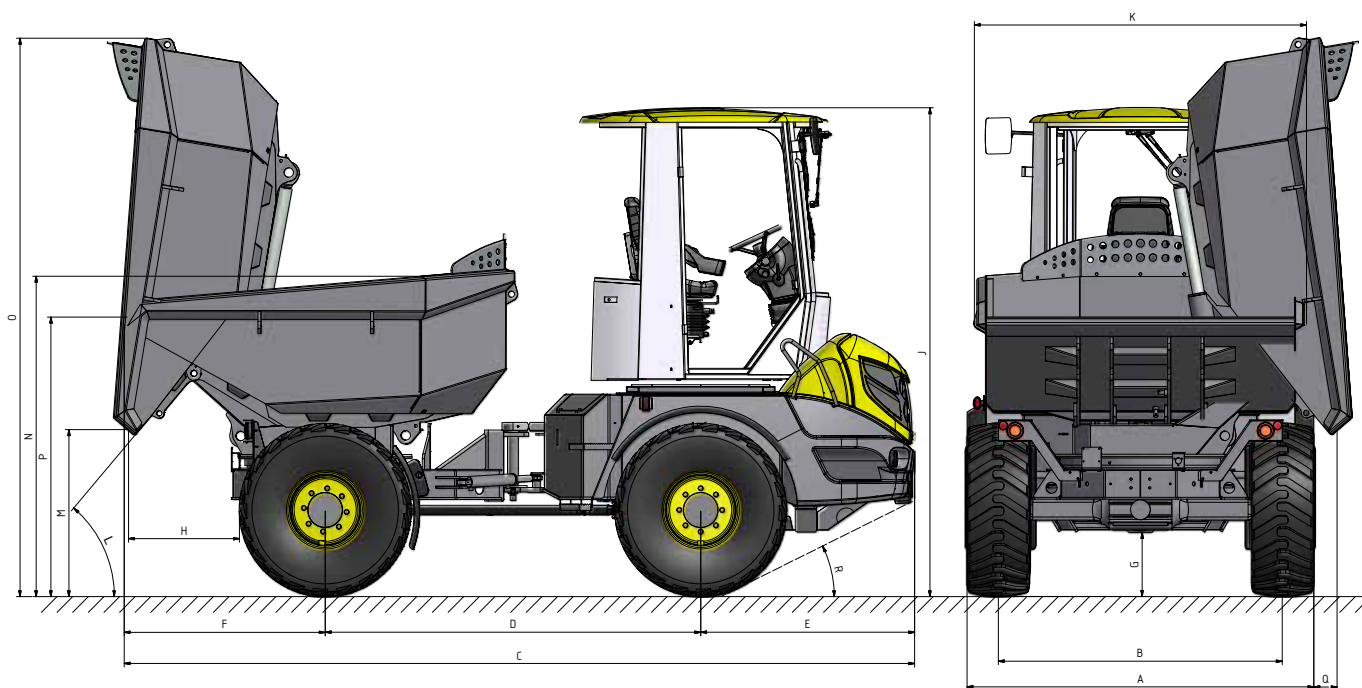

|   |  |    | pneumatiky   |              |
|---|--|----|--------------|--------------|
|   |  |    | 400/70-R22.5 | 315/70-R22.5 |
| A | šířka vozidla  | mm | 2215         | 2030         |
| B | rozchod kol  | mm | 1815         | 1715         |
| C | délka vozidla  | mm | 5050         | 5050         |
| D | trozvor kol  | mm | 2400         | 2400         |
| E | převis vpředu  | mm | 1365         | 1365         |
| F | převis vzadu   | mm | 1285         | 1285         |
| G | světla výška   | mm | 405          | 365          |
| H | vzdálenost kola od hravy korby vzadu                   | mm | 709          | 750          |
| J | výška vozidla  | mm | 3100         | 3020         |
| K | šířka korby  | mm | 2125         | 2125         |
| L | max. úhel naklopení korby                              | °  | 50           | 50           |
| M | výška hrany sklopeného čela korby                      | mm | 1060         | 1015         |
| N | výška čela korby                                       | mm | 2030         | 1990         |
| O | max. výška sklopeného čela korby                       | mm | 3540         | 3500         |
| P | výška zadního čela korby                               | mm | 1775         | 1730         |
| Q | vzdálenost kola od zadního čela korby - boční sklápění | mm | 150          | 245          |
| R | nájezdový úhel podvozku                                | °  | 26           | 24           |